

MT 162 ex



Technische Beschreibung:

Arbeitshöhe	16150 mm
Platförmhöhe max.	14150 mm
Ausladung bei 230 kg	11500 mm
Ausladung bei 300 kg	10000 mm

Abmessungen:

Gesamtlänge	6060 mm
Gesamtbreite	2070 mm
Gesamthöhe	2820 mm
Platförmabmessungen	1400 x 700 x 1100 mm
Standbasis (Abstützbreite)	2070/2750 mm
Drehbereich	400 °
Traglast	300 kg
Gesamtgewicht	3500 kg

Antriebsart: über Nebenantrieb Fahrzeugmotor

Ausstattung:

- 220 Volt Stromversorgung auf der Platförm
- Notablass
- Betriebsstundenzähler
- Rundumleuchten

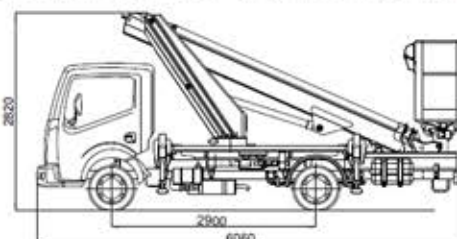
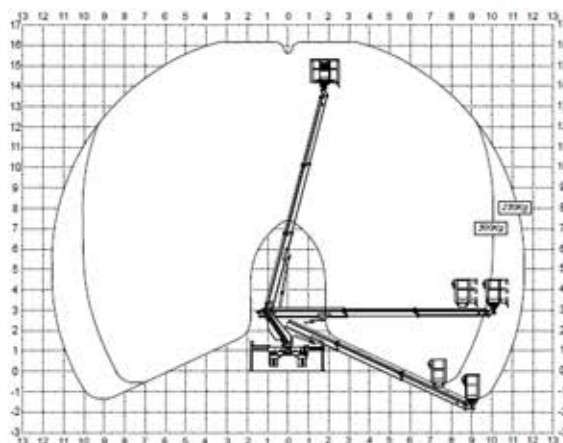

MT 162 ex